

¡Mucha suerte!

Fecha: _____

Nombre: _____

Puntos: _____/65p

Nota: _____

Examen no: _____

Emilia

Hola, soy Emilia. Vivo en Madrid, cerca de la Plaza "Messi". Vivo con mis padres y mi hermano en un piso pequeño. Mi habitación está entre la cocina y el baño. En mi habitación hay una cama y un armario. En la habitación de mi hermano hay una cama, un armario y una estantería. El ordenador está en el salón. El piso está al lado de un hotel y detrás del hotel está la Plaza "Messi". En la plaza siempre hay mucha gente (Leute). Toman algo con los amigos o hacen la compra (kaufen ein) y siempre hay conciertos. El barrio es tradicional, pero la gente es internacional. Tenemos muchos estudiantes de todo el mundo. Hoy hago fotos de la plaza y de la gente para el instituto. Hablamos de la gente de Madrid.

1. Responde las preguntas – Beantworte die Fragen in ganzen Sätzen. 12p

1. ¿Quién es Emilia?, ¿dónde vive y con quién?

_____ 2

2. ¿Dónde está la habitación de Emilia? ¿Qué hay en ella?

_____ 2

3. ¿Qué tiene el hermano de Emilia en su habitación que no tiene ella?

_____ 2

4. ¿Cómo es la Plaza "Messi"?

_____ 2

5. ¿Cómo son el barrio y la gente?

_____ 2

6. ¿Qué hace Emilia hoy?

_____ 2

2. Ser, estar y tener

13p

Escribe la forma correcta del verbo ser, estar o tener.

Amalia _____ una chica de Emmendingen, pero ahora (jetzt) _____ en Barcelona. Ella _____ la chica nueva, pero _____ muchos amigos en su clase. Su mejor amiga (feste Freundin) se llama Julieta. _____ una chica muy simpática. Ahora las chicas _____ en la cafetería. Toman un café. Dos chicos, Stefano y Linus, charlan con ellas:

Stefano: -Hola chicas. ¿Cómo _____?

Julieta: - _____ bien, gracias.

Linus: -Este sábado (Samstag) hay una fiesta en el centro de Barcelona, en la Plaza Cataluña. ¿ _____ ganas de ir (gehen) con nosotros?

Julieta: -Amalia, ¿tú _____ ganas de ir a la fiesta?

Amalia: -Claro, ¿por qué no? Las personas en Barcelona _____ muy simpáticas, pero (aber) sólo _____ (yo) tiempo hasta (bis) las diez de la noche.

Linus: -Ok, perfecto. Oye, Amalia... ¿Todas las chicas en Alemania _____ tan (so) guapas como (wie) tú?

3. Hörverstehen:¹

6p

Linus, Amalia y Stefan intercambian los números de teléfono. ¿Cuáles son?

Stefan: _____

Amalia:

Linus: _____

¹ Hierbei liest die Lehrerin oder der Lehrer selbstgewählte Telefonnummern vor.

4. Vocabulario: la familia de Amalia

13p

Completa el árbol genealógico con las palabras en español para la familia. Entonces explica qué hacen los familiares - *Vervollständige den Stammbaum mit den spanischen Verwandtschaftsbezeichnungen und dem jeweiligen Artikel.*

La familia de Amalia

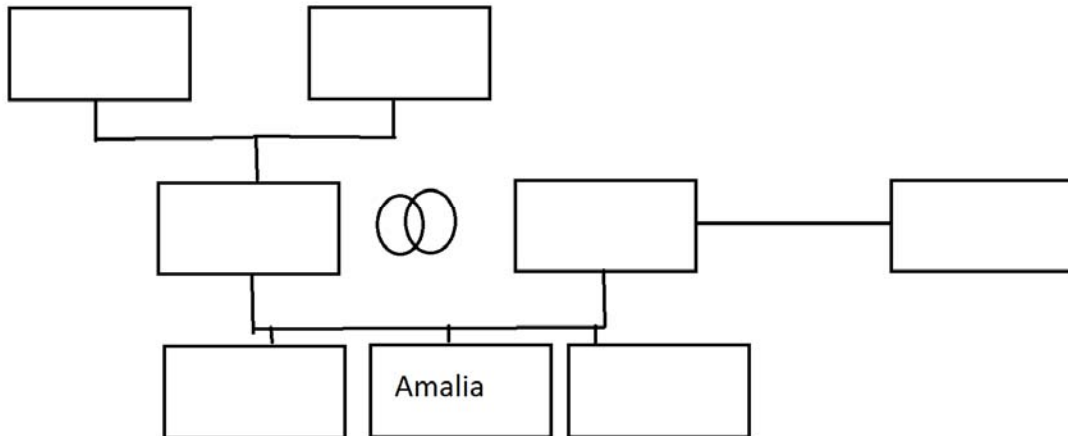

Describe qué hacen los tres familiares – *Beschreibe, was die drei Familienmitglieder machen.*

Martina (Mutter): arbeiten – lesen – Sport

Hans (Bruder): Musik – Comics – Fernsehen

Otto (Opa): essen – Karten (cartas) - schlafen

5. Vocabulario

6p

Completa los espacios con las palabras correctas – Vervollständige die Lücken mit den entsprechenden spanischen Vokabeln in der richtigen Reihenfolge.

Fernseher | Zimmer | Wohnzimmer| in voller Lautstärke | Familie | Film |

Roberto y Diego están en la casa de Roberto. Están en casa de Roberto porque la _____ de Roberto no está. Están en el _____, la _____ más grande de la casa. Los chicos ven una _____ en la _____ porque es muy grande.

Después de un rato (Nach einer Weile), los dos amigos escuchan música ____
_____ y comen una pizza. ¡Es una noche perfecta!

6. Describir una situación

15p

Describe tu habitación - *Emilia will dich besuchen kommen und würde gerne wissen, wie dein Zimmer aussieht. Du schreibst ihr nun eine E-Mail, in der du dein Zimmer beschreibst. Verwende mindestens 7 Ortspräpositionen und erwähne mindestens 7 Gegenstände. Verwende ein Extrablatt.*

Hierbei fügt der Lehrer, bzw. die Lehrerin ein beliebig geeignetes Bild eines Zimmers ein, das beschrieben werden soll